



**65157/65160**

©2023 Bestway Inflatables & Material Corp.

All rights reserved/Tous droits réservés/Todos los derechos reservados/Alle Rechte vorbehalten/Tutti i diritti riservati

Trademarks used in some countries under license from/

Marques utilisées dans certains pays sous la licence de/

Marcas comerciales utilizadas en algunos países bajo la licencia de/

Die Warenzeichen werden in einigen Ländern verwendet unter Lizenz der/

Marchi utilizzati in alcuni paesi concessi in licenza a

**Bestway Inflatables & Material Corp., Shanghai, China**

Manufactured, distributed and represented in the European Union by/

Fabriqué, distribués et représentés dans l'Union Européenne par/Fabricado, distribuido y representado en la Unión Europea por/

Hergestellt, vertrieben und in der Europäischen Union vertreten von/Prodotto, distribuito e rappresentato nell'Unione Europea da

**Bestway Europe S.p.a., Via Resistenza, 5, 20098 San Giuliano Milanese (Milano), Italy**

Distributed in Latin America by/Distribué en Amérique latine par/Distribuido en Latinoamérica por/Distribuído na América Latina por

**Bestway Central & South America Ltda, Salar Ascotan 1282, Parque Enea, Pudahuel, Santiago, Chile**

Distributed in Australia & New Zealand by **Bestway Australia Pty Ltd, Unit 2/98-104 Carnarvon St Silverwater, NSW 2128, Australia**

Tel: Australia: +61 2 9037 1388; New Zealand: 0800 142 101

Distributed in United Kingdom by **Bestway Corp UK Ltd, 8 Wentworth Road, Heathfield Industrial Estate, Newton Abbot, Devon, TQ12 6TL**

Exported by/Exporté par/Exportado por/Exportiert von/Esportato da

**Bestway (Hong Kong) International Ltd./Bestway Enterprise Company Limited**

Suite 713, 7/Floor, East Wing, Tsim Sha Tsui Centre, 66 Mody Road, Kowloon, Hong Kong

**[www.bestwaycorp.com](http://www.bestwaycorp.com)**

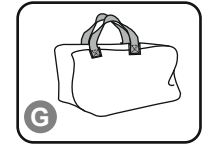
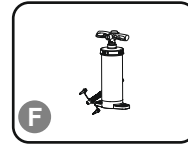
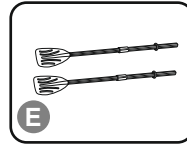
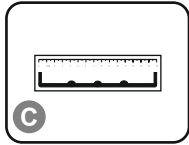
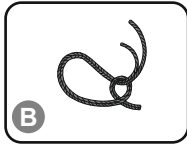
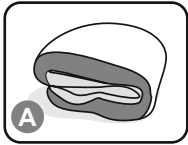

	A	B	C	D	E	F	G
65157	x1	x1	x1	x1	x1	x1	x1
65160	x1	x1	x1	x1	x1	x1	x1

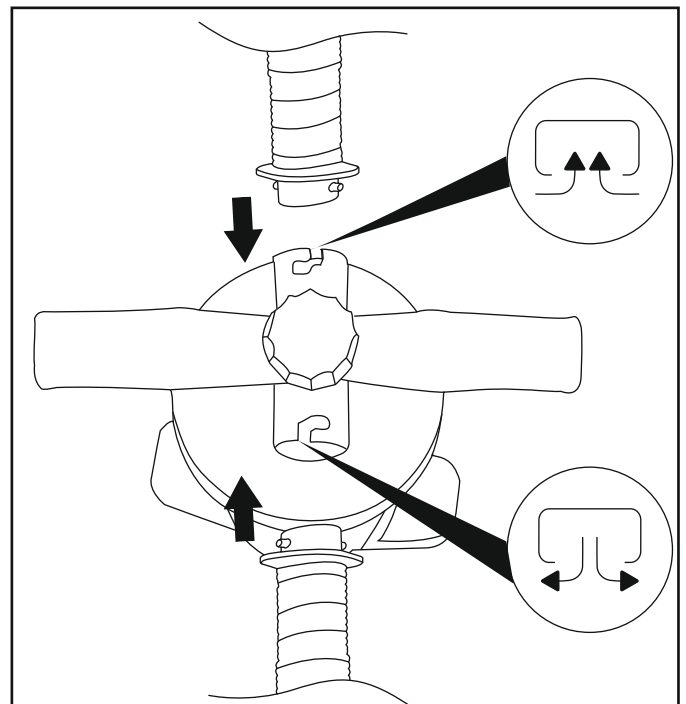
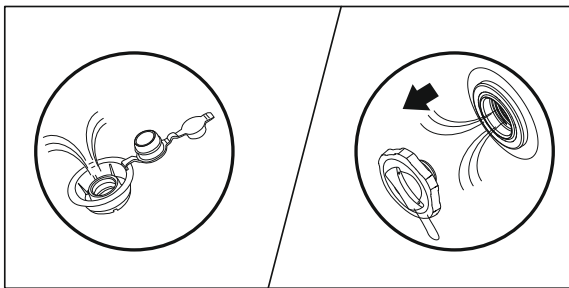
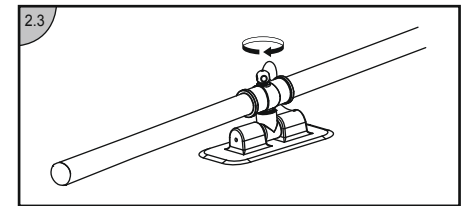
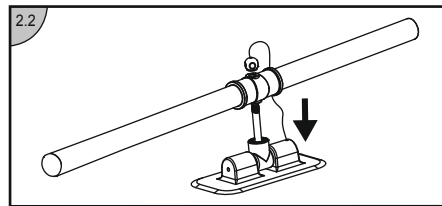
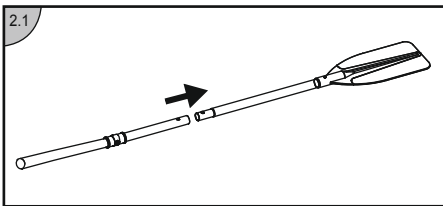
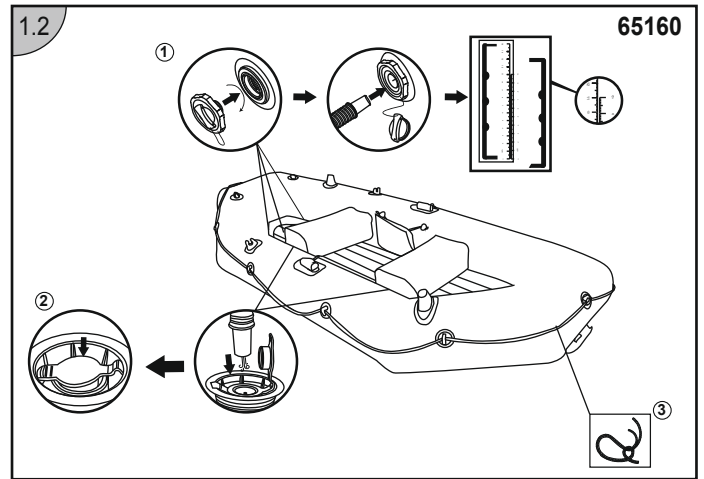
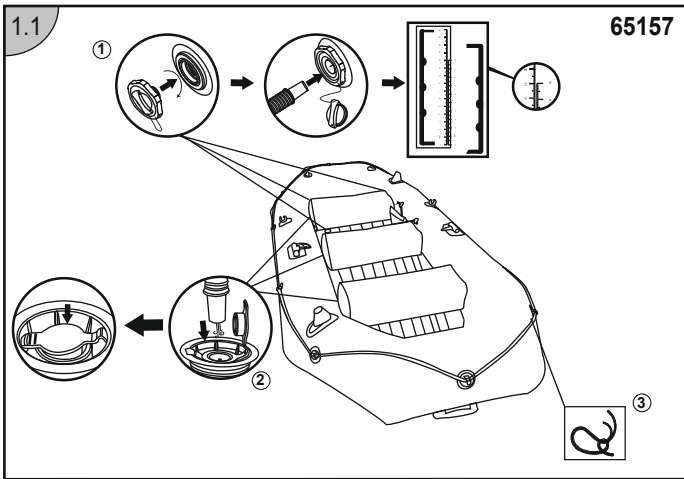

## GEBRAUCHSANWEISUNG

### WICHTIGE SICHERHEITSHINWEISE

#### ACHTUNG

- Befolgen Sie alle Sicherheits- sowie Betriebsanweisungen. Bei Nichtbeachtung kann dies zur Beschädigung über Kentern des Bootes und so im schlimmsten Fall bis zum Ertrinken führen.
- Überprüfen Sie zu Ihrer eigenen Sicherheit vor jeder Benutzung sorgfältig alle Bestandteile des Bootes, einschließlich Luftkammern, Halteseile, Paddel und Luftventile. Jeder entdeckte Schaden muss – wenn möglich – unverzüglich repariert werden.
  - Die Anzahl der Fahrgäste sowie das Gewicht der Ladung dürfen auf keinen Fall die angegebenen Kapazitäten überschreiten. Die maximale Personenzahl und Belastbarkeit Ihres Bootes finden Sie im Abschnitt Technische Daten. Übergewicht kann zum Kentern und im schlimmsten Fall zum Ertrinken führen.
  - Pumpen Sie die Luft entsprechend der Anzahl der Luftkammern und dem Nenndruck auf dem Boot auf, da es sonst zu einem Überdruck und einer Explosion des Bootes kommen kann. Explosion. Ein Überschreiten der auf dem Typenschild angegebenen Werte kann zur Beschädigung über Kentern des Bootes und so im schlimmsten Fall bis zum Ertrinken führen.
  - Sorgen Sie für eine gleichmäßige Verteilung des Gewichtes, um ein Kentern des Bootes zu verhindern.
  - ACHTEN SIE AUF SEEWINDE SOWIE STRÖMUNGEN.**
  - Setzen Sie das Boot nicht für längere Zeit starker Sonneneinstrahlung aus, da hohe Temperaturen die Luftausdehnung erhöhen können, was zu irreparablen Schäden führen kann.
  - Das Boot darf nicht im aufgeblasenen Zustand transportiert werden. Außerdem können Flüssigkeiten wie Batteriesäure, Öl, Benzin zu Schäden an Ihrem Boot führen.

#### TECHNISCHE SICHERHEITSHINWEISE

- Sämtliche dieser Anweisungen müssten genauestens befolgt werden. Bei Nichtbeachtung besteht das Risiko von schweren bis lebensgefährlichen Verletzungen.
- Die maximale Personenanzahl einschließlich des zusätzlichen Gewichts durch Ausrüstung etc. darf nicht überschritten werden. Bitte nutzen Sie ausschließlich die vorhandenen Sitzmöglichkeiten.
- Überschreiten Sie beim Beladen des Bootes niemals die empfohlene Höchstlast. Achten Sie dabei in jedem Fall auf eine gleichmäßige Gewichtsverteilung. Vermeiden Sie es, schwere Gegenstände im vorderen Bereich zu platzieren.
- Die empfohlene Höchstlast umfasst das Gewicht sich aller an Bord befindlichen Personen, Vorräte, zusätzlichen Ausrüstungsgegenstände, Verbrauchsfüssigkeiten sowie persönlichen Gegenständen.
- Rettungsmittel wie Schwimmwesten und Bojen müssen vorab stets auf ihren ordnungsgemäßen Zustand überprüft und jederzeit griffbereit sein bzw. getragen werden.
- Luftpumpen, Wasserschaufeln oder andere Behältnisse sollten sich immer mit an Bord befindenden. So können Sie im Ernstfall schnellstmöglich auf einen Luftverlust sowie eintretendes Wasser reagieren.
- Wenn das Boot in Bewegung ist, müssen alle sich an Bord befindlichen Passagiere zu jedem Zeitpunkt sitzen bleiben.
- Das Boot sollte ausschließlich in geschützten Uferzonen mit einer Entfernung von maximal 300 Metern verwendet werden.
- Achten Sie in Ufernähe auf scharfe Gegenstände wie Felsen, Muscheln etc.
- Wenn eine der Luftkammern im Wasser beschädigt wird, muss der daraus resultierende Luftdruckverlust ggf. durch andere Kammern ausgeglichen werden.
- Das Boot darf nicht über raue Oberflächen gezogen werden.
- Es liegt in der Verantwortung des Eigentümers, sämtliche Sicherheitsvorkehrungen wie Eimer etc. gegen Verlust zu sichern.
- Handeln Sie zu jeder Zeit verantwortungsbewusst sowie vorausschauend.
- Machen Sie sich mit der Handhabung eines Bootes sowie mit den örtlichen Gewässern vertraut. Weitere Informationen erfragen Sie bitte Ihrer lokal zuständigen Behörde.
- Die Zeichnungen dienen lediglich zur Veranschaulichung und spiegeln möglicherweise nicht das tatsächliche Produkt wider. Nicht maßstabgetreu.

**BEWAHREN SIE DIESE GEBRAUCHSANWEISUNGEN SORGFÄLTIG AUF**

### TECHNISCHE DATEN

Artikel	Maximale Belastbarkeit	Maximale Personenanzahl	Luftdruck
65157	500kg (1103 lbs)	4 Erwachsene	0.07bar (1psi)
65160	400kg (880 lbs)	3 Erwachsene	0.07bar (1psi)

### AUFBAU

**VERWENDEN SIE ZUM AUFPUMPEN VON SCHLAUCHBOOTEN NIEMALS HOCHDRUCKLUFT, DA DIES ZU SCHÄDEN AM PRODUKT FÜHREN KANN.**

- Pumpen Sie das Produkt nur so weit auf, dass im Anschluss noch eine Faltung an den Schweißnähten zu sehen ist. Vergleichen Sie die Höhe der aufgedruckten Skala auf dem Produkt mit der folgenden Tabelle, um sicherzustellen, dass die Höhe jeder Kammer erreicht ist. NICHT ÜBERMÄSSIG AUFPUMPEN.
- Achten Sie darauf, dass das Boot auf den richtigen Luftdruck erreicht. Achten Sie auf die beiden Skalen auf dem Typenschild und überprüfen Sie den Druck regelmäßig. Durch die Sonneneinstrahlung kann der Druck steigen und muss angepasst werden.
- Längere Sonneneinstrahlung kann die Lebensdauer Ihres Bootes verkürzen. Wir empfehlen, das Boot nach dem Gebrauch nicht länger als 1 Stunde in der Sonne liegen lassen.
- Wenn die Ruder (falls im Lieferumfang enthalten) nicht in Gebrauch sind, verwenden Sie Klammern ein, um die Ruder zu verstauen, um so Schäden zu vermeiden.

Artikel	Größe aufgeblasen	Gedruckter Maßstab			
		Größe unaufgeblasen	Aufgeblasene Größe Luftkammer 1	Aufgeblasene Größe Luftkammer 2	Aufgeblasene Größe Luftkammer 3
65157	3.2m x 1.48m x 47cm (10'6" x 58" x 19")	5cm / 10cm	5.2cm	10.4cm	10.1cm
65160	2.95m x 1.3m x 46cm (9'8" x 51" x 18")	5cm / 10cm	5.2cm	10.4cm	10.1cm

### SICHERHEITSEIENE

- Bitte überprüfen Sie vor jeder Benutzung sorgfältig, ob das Sicherheitsseil in einwandfreiem Zustand und fest verankert ist.

### LAGERUNG

- Entfernen Sie die Ruder (falls vorhanden) aus den Klemmen. Bewahren Sie sämtliches Zubehör für die spätere Verwendung auf.
- Reinigen Sie das Boot vorsichtig mit einer milden Seife sowie klarem Wasser. Verwenden Sie kein Aceton, sowie Säuren und/oder Laugen.
- Verwenden Sie ein Tuch, um alle Oberflächen vorsichtig zu trocknen. Lassen Sie das Produkt nicht länger als 1 Stunde unter direkter Sonneneinstrahlung trocknen. Dies kann die Lebensdauer des Bootes verkürzen.
- Lassen Sie die Luft aus allen Rumpfkammern ab. Achten Sie darauf, dass der Luftdruck in allen Kammern gleichzeitig abnimmt.
- Dadurch wird verhindert, dass die innere Konstruktion des Bootes beschädigt wird. Lassen Sie im Anschluss die Luft aus dem Boden ab.
- Falten Sie das Boot von vorne nach hinten zusammen, um die restliche Luft aus dem Boot abzulassen. Alternativ können Sie hierfür auch eine Pumpe verwenden.

### REPARATUR

- Reparieren Sie kleine Löcher gemäß den Anweisungen auf dem Reparaturflicken.
- Wenn das Loch zu groß ist, um mithilfe des mitgelieferten Flickens repariert zu werden, kaufen Sie ein entsprechendes Bestway® Reparatur-Set oder wenden Sie sich an ein entsprechendes Fachgeschäft.

**BITTE BEWAHREN SIE DIESES GEBRAUCHSANWEISUNG SORGFÄLTIG AUF UND ÜBERGEBEN SIE DIESE BEI EINEM MÖGLICHEN VERKAUF AN DEN NEUEN BESITZER WEITER.**